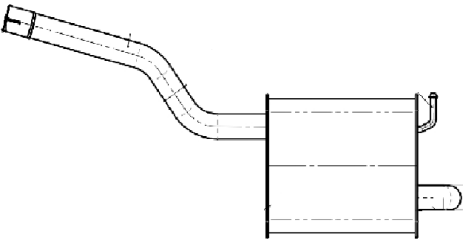
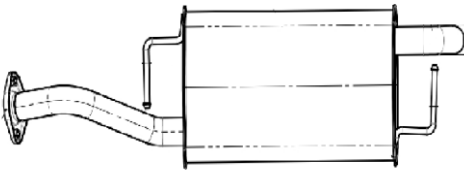
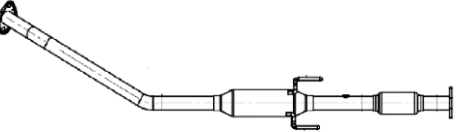

15 февраля 2022 года

**Расширение ассортимента:**  
Элементы системы выпуска отработавших газов

Уважаемые Партнёры!

TRIALLI расширяет ассортимент группы «Система выпуска отработавших газов»:

	<p><b>Глушитель для а/м Skoda Octavia A5 (04-) 1.6i осн. (нерж. алюм. сталь) (EMM 1815)</b> <b>ОЕМ:</b> 1K5253609 <b>№ Trialli – EMM 1815</b> <b>Технические характеристики:</b> - нержавеющая сталь (алюмо-цинк)</p>
	<p><b>Глушитель для а/м Lifan Solano (10-) осн. (нерж. алюм. сталь) (EMM 2702)</b> <b>ОЕМ:</b> B1201200 <b>№ Trialli – EMM 2702</b> <b>Технические характеристики:</b> - нержавеющая сталь (алюмо-цинк)</p>
	<p><b>Глушитель для а/м Lifan Solano (10-) доп. (резонатор) (нерж. алюм. сталь) (EAM 2720)</b> <b>ОЕМ:</b> BAC1205200C1 <b>№ Trialli – EMM 2702</b> <b>Технические характеристики:</b> - нержавеющая сталь (алюмо-цинк)</p>

	<p><b>Глушитель для а/м Honda Civic VIII (06-) 1.8i осн. (нерж. алюм. сталь) (EMM 2303)</b> <b>OEM:</b> 18307-SNA-A01 <b>№ Trialli – EMM 2303</b> <b>Технические характеристики:</b> - нержавеющая сталь (алюмо-цинк)</p>
	<p><b>Труба выхлопная для а/м Honda Civic VIII (06-) 1.8i (нерж. алюм. сталь) (EMP 0568)</b> <b>OEM:</b> 18330-SMG-E03 <b>№ Trialli – EMP 0568</b> <b>Технические характеристики:</b> - нержавеющая сталь (алюмо-цинк)</p>
	<p><b>Глушитель для а/м Ford Mondeo IV (07-) 1.6i/2.0i осн. (нерж. алюм. сталь) (EMM 1007)</b> <b>OEM:</b> 1405572 <b>№ Trialli – EMM 1007</b> <b>Технические характеристики:</b> - нержавеющая сталь (алюмо-цинк)</p>
	<p><b>Глушитель для а/м Ford Mondeo IV (07-) 1.6i/2.0i доп. (резонатор) (нерж. алюм. сталь) (EAM 1006)</b> <b>OEM:</b> 1 377 427 <b>№ Trialli – EAM 1006</b> <b>Технические характеристики:</b> - нержавеющая сталь (алюмо-цинк)</p>

	<p><b>Глушитель для а/м Audi 100 (90-) 2.0i доп. (резонатор) (нерж. алюм. сталь) (EAM 1818)</b> <b>OEM:</b> 4A0253409A <b>№ Trialli – EAM 1818</b> <b>Технические характеристики:</b> - нержавеющая сталь (алюмо-цинк)</p>
	<p><b>Глушитель для а/м Chery Bonus (11-) доп. резонатор (нерж. алюм. сталь) (EAM 2810)</b> <b>OEM:</b> a131201110fa <b>№ Trialli – EAM 2810</b> <b>Технические характеристики:</b> - нержавеющая сталь (алюмо-цинк)</p>
	<p><b>Глушитель для а/м Lifan Breez (07-) 1.3i доп. (резонатор) (нерж. алюм. сталь) (EAM 0354)</b> <b>OEM:</b> LBA1201100 <b>№ Trialli – EAM 0354</b> <b>Технические характеристики:</b> - нержавеющая сталь (алюмо-цинк)</p>
	<p><b>Глушитель для а/м Nissan Qashqai (06-) 1.6i доп. (резонатор) (нерж. алюм. сталь) (EAM 1408)</b> <b>OEM:</b> 20100JD00A <b>№ Trialli – EAM 1408</b> <b>Технические характеристики:</b> - нержавеющая сталь (алюмо-цинк)</p>

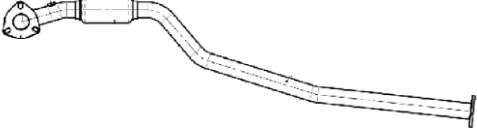
	<p><b>Труба приемная для а/м Daewoo Nexia (11-) Евро-4 с гофрой (ERP 1829)</b>  <b>OEM: 96941238</b>  <b>№ Trialli – ERP 1829</b>  <b>Технические характеристики:</b>          - нержавеющая сталь (алюмо-цинк)</p>
-----------------------------------------------------------------------------------	-------------------------------------------------------------------------------------------------------------------------------------------------------------------------------------------------------------------------------------

Прайс с 15.02.2022

<b>Наименование</b> <i>(Материал – алюминизированная сталь)</i>	<b>№TRIALLI</b>	<b>Номер OEM</b>	<b>Розн. цена</b>
Глушитель для а/м Skoda Octavia A5 (04-) 1.6i осн. (нерж. алюм. сталь) (EMM 1815)	EMM 1815	1K5253609	6170
Глушитель для а/м Lifan Solano (10-) осн. (нерж. алюм. сталь) (EMM 2702)	EMM 2702	B1201200	4160
Глушитель для а/м Lifan Solano (10-) доп. (резонатор) (нерж. алюм. сталь) (EAM 2720)	EAM 2720	BAC1205200C1	3930
Глушитель для а/м Honda Civic VIII (06-) 1.8i осн. (нерж. алюм. сталь) (EMM 2303)	EMM 2303	18307-SNA-A01	6480
Труба выхлопная для а/м Honda Civic VIII (06-) 1.8i (нерж. алюм. сталь) (EMP 0568)	EMP 0568	18330-SMG-E03	2070
Глушитель для а/м Ford Mondeo IV (07-) 1.6i/2.0i осн. (нерж. алюм. сталь) (EMM 1007)	EMM 1007	1405572	5190
Глушитель для а/м Ford Mondeo IV (07-) 1.6i/2.0i доп. (резонатор) (нерж. алюм. сталь) (EAM 1006)	EAM 1006	1 377 427	4390
Глушитель для а/м Audi 100 (90-) 2.0i доп. (резонатор) (нерж. алюм. сталь) (EAM 1818)	EAM 1818	4A0253409A	2960
Глушитель для а/м Chery Bonus (11-) доп. резонатор (нерж. алюм. сталь) (EAM 2810)	EAM 2810	a131201110fa	6430
Глушитель для а/м Lifan Breez (07-) 1.3i доп. (резонатор) (нерж. алюм. сталь) (EAM 0354)	EAM 0354	LBA1201100	2555
Глушитель для а/м Nissan Qashqai (06-) 1.6i доп. (резонатор) (нерж. алюм. сталь) (EAM 1408)	EAM 1408	20100JD00A	3930
Труба приемная для а/м Daewoo Nexia (11-) Евро-4 с гофрой (ERP 1829)	ERP 1829	96941238	3330

#### Надежность

Элементы выхлопных систем TRIALLI отличаются высокой долговечностью, благодаря использованию алюминизированной стали, обладающей высокой коррозионной устойчивостью к большинству агрессивных сред.

#### Экономичность

Внутренний узел глушителей TRIALLI с реактивно-активной системой движения вихревых потоков выхлопных газов произведен по запатентованной европейской технологии, позволяющей снизить показатель противодавления, обеспечивая нормальную работу двигателя и снижение расхода топлива.

Тел./факс: (812) 336-23-93

[www.trialli.ru](http://www.trialli.ru)

Почтовый адрес: 192102, г. Санкт-Петербург, а/я 210  
Факт. адрес: 196627, г. Санкт-Петербург, Московское шоссе, д. 177, к.2



ПРОФЕССИОНАЛЬНЫЕ  
АВТОКОМПОНЕНТЫ

Акустический комфорт

В глушителях TRIALLI применяется шумопоглощающая набивка из волокна E-Glass.

Увеличенный ресурс

Гарантийный срок – 5 лет с даты производства от сквозной коррозии.

С уважением и наилучшими пожеланиями, Отдел маркетинга TRIALLI

[mamedov@trialli.ru](mailto:mamedov@trialli.ru)

